

volkspartei
wienerwald

www.vp-wienerwald.at

Unsere Gemeinde



Wienerwald



Sulz



Sittendorf



Grub



Gruberau



Dorubach



**BÜRGER-
MEISTER**

aktuell

Sehr geehrte Gemeindegewinnen,
sehr geehrte Gemeindegewer!

Sie halten hiermit die letzte Ausgabe für Jahr 2018 in
Händen. Einem Jahr in dem viele Projekte begonnen
und auch umgesetzt wurden.

Seit nunmehr einem Jahr ist der Gehsteig zwischen
Sulz und Wöglarin fertig und wir dürfen eine positive Bi-
lanz ziehen. Viele Fußgänger nutzen den sicheren Weg,
zu meist sind es unsere Kinder die nun ohne Gefahr
zur Bushaltestelle gehen können. Die Ausfahrt Mittlere
Wöglarin ist mit dem Wildbachverbauungsprojekt und
der Errichtung einer neuen Brücke verlegt worden.
Durch den neuen Straßenverlauf ist das Abbiegen auf
die Landesstraße gefahrloser. In der Kurve in Richtung
Mittlere Wöglarin soll der Gehsteig erweitert und ein
Bushwartehäuschen errichtet werden.

Im Großteil der Gemeinde wurde der Breitband-Inter-
netausbau abgeschlossen. In der Katastralgemeinde
Grub starten im Frühjahr 2019 die Arbeiten für das
Glasfasernetz. Im 3. Quartal werden auch die Gruberin-
nen und Gruber das schnelle Internet nutzen können.

Ein großes und wichtiges Projekt ist die Erdverkabelung
der Stromleitungen vom Friedhof Sulz über die Post-
gasse bis zur Hauptstraße. Im Zuge dessen wird auch
die Straßenbeleuchtung erneuert. Von der Brücke in
der Postgasse bis zur Abzweigung auf die Hauptstraße
konnten wir aufgrund von Grundabtretungen eine Ver-
breiterung der Straße erwirken.

.... Fortsetzung Seite 3

Frohe Weihnachten und
ein gutes neues Jahr wünschen



Johanna Mikl-Leitner
Landeshauptfrau

und das Team der

volkspartei
wienerwald





**Ihr Fachbetrieb
für Stein und Fliesen**

Infinity Stone KG
Römergasse 33/23
1160 Wien
Tel: +43 664 340 89 61
Mail: office@infinitystone.eu
Web: www.infinitystone.eu

Unsere Leistungen:

- ◇ Verlegung und Verkauf von Natursteinen und Fliesen
- ◇ Bäder und Bäderumbau
- ◇ Stiegen und Stufen
- ◇ Küchenarbeitsplatten
- ◇ Waschtische
- ◇ Pflasterarbeiten
- ◇ Grabanlagen
- ◇ Urnengräber/-säulen
- ◇ Inschriften und Nachgravuren
- ◇ Grabreinigungen
- ◇ Grabsanierungen
- ◇ Grablaternen und Vasen



holzbau
Dachstuhl Carports Holztreppe Innenausbau

Johannes Seczer
2392 Grub 06641759962
johannes.seczer@gmail.com



**ELEKTRO
BEER**

Tel. 02237/8138
www.elektrobeer.at

Gem. Wienerwald
A- 2393 Sittendorf
Heiligenkreuzerstraße 27

Gem. Hinterbrühl
A- 2393 Sparbach 29

Wir installieren Sicherheit



moser thomas

**HEIZUNGS- & SANITÄR-
INSTALLATIONEN**

**BIRNBAUERWEG 83
2392 GRUB**

0676/96 66 056
HSI.MOSER@AON.AT
WWW.INSTALLATEUR-MOSER.AT

Berichte aus der Gemeinde

Ein Gehsteig in diesem Bereich erhöht die Sicherheit der Fußgänger und auch für die Autofahrer wird die Ein- und Ausfahrt in die Postgasse durch die Verbreiterung übersichtlicher. Von der Abzweigung Postgasse bis zum Spielplatz in Sulz bauen wir im kommenden Jahr einen Gehsteig, der dann von vielen jungen Familien sicher erreicht werden kann.

Sie sehen, es werden und wurden viele Gehwege zur Sicherheit der Fußgänger errichtet.

Aber auch das Erscheinungsbild unserer Gemeinde wollen wir verschönern. Wir beginnen deshalb mit der Erneuerung der Straßenbeschilderung und der Hausnummern.

Auch in den Belangen von Umwelt- und Klimaschutz haben wir viele Ideen und arbeiten an einem Plan über den Einsatz von Photovoltaikanlagen auf gemeindeeigenen Gebäuden. Hier ist für uns die Wirtschaftlichkeit ein wesentlicher Faktor, den wir bei dem Vorhaben nicht aus den Augen lassen möchten. Ein weiteres Projekt ist ein gemeinschaftliches Elektro-Mobilitätskonzept durch einen gemeinnützigen Verein, der Fahrtendienste in der Gemeinde übernimmt. Als Zubringersystem zu öffentlichen Verkehrsmitteln, zum Arzt, zum Greißler oder in die Musikschule.

Mit dem Feuerwehrhaus in Sittendorf haben wir ein ganz großes Projekt vor. Hier sollen neben den Feuerwehrräumlichkeiten auch Garagen für den Bauhof und ein Veranstaltungssaal gebaut werden. Nach einem positiven Vorgespräch mit Vertretern des Landes können wir auf diesbezügliche Unterstützung zählen. Alle 3 Bereiche sind demnach förderungswürdig.

In der Volksschule in Sittendorf ist seit dem Herbst ein digitales Whiteboard für einen modernen Unterricht im Einsatz. Die Kinder sind mit voller Begeisterung beim interaktiven Lernen.

Im kommenden Jahr wird die Gemeinde die EDV Ausstattung

der Schule an die heutigen Erfordernisse anpassen, damit unsere Kinder einen modernen, zeitgemäßen Unterricht erfahren können.

Der Turnsaal weist mittlerweile eine starke Abnutzung auf. Hier sind vor allem der Boden und die Wandverkleidung beschädigt und müssen dringend saniert werden. Dazu werden Angebote eingeholt und um Unterstützung des Landes angesucht.

Nachdem unser Nahversorger in Sulz, der für uns Jahrzehnte lang da war, in den nächsten Jahren in den wohlverdienten Ruhestand treten wird, machen wir uns natürlich auch diesbezüglich Gedanken und sind nach einem erfolgreichen Gespräch mit dem Lebensmittelmarkt Nah und frisch, der sich auf die Versorgung im ländlichen Raum spezialisiert hat und so wunderbar in unsere Gemeinde passt, einen wichtigen Schritt weitergekommen. Nun gilt es den richtigen Standort für diesen Regionalmarkt zu finden.

Die Entwicklung unserer Gemeinde in den nächsten Jahren steht für uns ebenfalls als wichtiges Thema am Programm. Wir freuen uns, wenn Sie mit Ihren Ideen und Wünschen an der Gestaltung der Zukunft unserer Gemeinde mitwirken.

Wie gewohnt starten wir mit zahlreichen Ideen und Plänen ins neue Jahr und setzen uns für das Wohl unserer Gemeinde ein.

Wir wünschen Ihnen und Ihren Familien gesegnete Weihnachten und ein gutes Neues Jahr 2019!

*Ihr Bürgermeister Michael Krischke
Ihre ÖVP-Parteibfrau Karin Höß*

Christbaumabholung am

12.1.2019

Bitte stellen Sie Ihre Christbäume (ohne Schmuck und Lametta) vor 7:00 Uhr an den Straßenrand, bei Siedlungen bitte ans Ende der Siedlung bringen.

Als Dankeschön für dieses Bürgerservice freut sich die ÖVP Wienerwald über eine Spende auf das Konto IBAN: AT28 3225 00000 1207240 - Danke!

Nah sicher Aktion

Die wirtschaftliche Entwicklung ankurbeln und die Standort-Qualität sichern und stärken sind zwei wesentliche Aufgaben für unser Heimatland Niederösterreich. Notwendig sind dafür unter anderem ein Abbau von bürokratischen Hürden für Unternehmen sowie ein verbessertes Service-Angebot.

Wenn wir sagen, dass jeder Arbeitsplatz wichtig ist, dann gilt das speziell für jeden der vielen Arbeitsplätze, die unsere Klein- und Kleinstbetriebe in ganz Niederösterreich haben. Denn sie schaffen Lebensqualität und Heimat, beleben Gemeinden und Ortskerne, schaffen Arbeit und Kommunikation, vermeiden Verkehr und fördern die regionale Wirtschaft.

Und so, wie wir die Nahversorger brauchen, brauchen diese auch uns als Kundinnen und Kunden – und als Unterstützer im harten Wettbewerb mit großen Konzernen.

Ganz nach dem Motto unserer Landeshauptfrau unterstützen auch wir jedes Jahr diese Aktion der regionalen Wertschöpfung mit der Aktion: „nah, sicher!“, besuchen unsere Betriebe und bringen die beliebten Papiersackerl vorbei



My Partei

In zahlreichen Seminaren, Workshops und Stammtischen werden wir Leute aus dem Bezirk treffen. Dabei werden wir viele wertvolle Informationen für unsere Arbeit im Gemeinderat sammeln.

Bei der Startveranstaltung „Take Off my Partei“ am 15.09.2018 in Wr. Neustadt konnten wir viele interessante Persönlichkeiten kennenlernen und spannende Vorträge miterleben. Mit dabei waren LH Johanna Mikl – Leitner, LGF Bernhard Ebner, Profi Boxerin – Nicole Wesner und Business Angel Michael Altrichter. Danach hatten wir die Möglichkeit das Air Race in Wr. Neustadt zu besuchen.

Christopher Starzer und ich freuen uns auf die kommenden Veranstaltungen und Seminare!
(GR Katharina Lechner)

my Partei

Das Powerprogramm der Volkspartei NÖ

► Du für deine Gemeinde!

Du willst einen Blick hinter die Kulissen?
Du suchst nach moderner politischer Bildung?
Du möchtest Persönlichkeiten kennenlernen?
Dann sei dabei, bei my partei!

Baumschnittkurs

Viele Interessierte kamen zum heurigen Baumschnittkurs mit dem ehemaligen Innungsmeister der Gärtner und Gartengestalter Manfred Heger aus Breitenfurt. Nach einer kurzen Werkzeugkunde und etwas Theorie ging es zum praktischen Teil über.

Ich hoffe alle Teilnehmer haben viel Wissen für die eigenen Obstbäume mit nach Hause nehmen können!



Heckentag

Immer wichtiger wird für viele Gemeindebürger die Bepflanzung des eigenen Gartens mit regionalen Bäumen und Pflanzen. Dies ermöglicht eine gemeindeinterne Bestellaktion im Rahmen des NÖ Heckentags.

Getragen wird diese Aktion vom Land NÖ und dem Verein der regionalen Gehölzvermehrung, der durch Wildsammlungen einheimische Gehölze sammelt und vermehrt.

Seit einigen Jahren besteht auch die Möglichkeit seine Thujenhecke gegen nützlingsfreundliche Heckepakete zu tauschen. Die Kosten hierfür übernimmt die Gemeinde.

Der Heckentag wird in unserer Gemeinde seit vielen Jahren von Karin Höß und Karl Drexler organisiert und durchgeführt.

Als besonderes Bürgerservice bringen wir die bestellten Pflanzen direkt zu Ihnen nach Hause.

Diese Tradition führen wir auch im kommenden Jahr wieder fort und organisieren eine gemeindeinterne Bestellung!



Ideen zum ...

Am Tag vor Allerheiligen fand im Veranstaltungssaal Grub die Präsentation der Ideen zum Thema Friedhof Grub statt. Herr Architekt Mag. Thomas Radatz hat sich zu dem Thema Friedhof Grub Gedanken gemacht und diese als Diskussionsgrundlage der Gruber Bevölkerung vorgestellt. Moderiert wurde der Informationsabend von Herrn Bürgermeister Michael Krischke. Josef Niederberger legte in einem sehr persönlichen Vortrag die Geschichte rund um den Friedhof dar.

Als Grundstück konnte schräg gegenüber vom ehemaligen Gasthof Zwölfer ein Grund gefunden und von der Gemeinde angekauft werden. Nach einem positiven wasserrechtlichen und geologischen Gutachten konnte durch die für Raumordnung zuständige Abteilung des Landes Niederösterreichs als Friedhof gewidmet werden. Von diesem Grundstück stehen rund 2500 m² für das Friedhofsareal zur Verfügung, der restliche, hintere Bereich wird weiterhin als Spazier- und Naherholungsgebiet erhalten bleiben.

Auch der angedachte Friedhof wird nach unseren Vorstellungen kein Friedhof im herkömmlichen Sinn sein, bei dem sich Gräber aneinanderreihen, sondern vielmehr ist ein parkartiger Naturfriedhof geplant, bei dem alle gängigen Bestattungsformen möglich sein werden.

Perspektive Außen



Perspektive Innenraum



Ansicht SUEDE
(von der Straße)



Aufbarungshalle mit Nebenräumen -
Sicht von der Straße

Pläne Arch. Mag. Thomas Radatz

Ansicht M 1:50

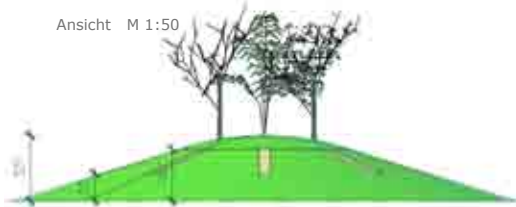

Varianten Grundriss M 1:100

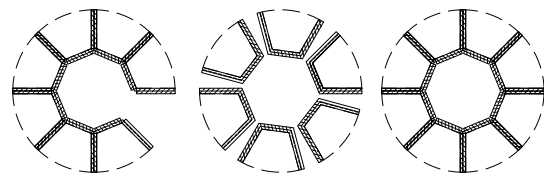

Grundriss M 1:50

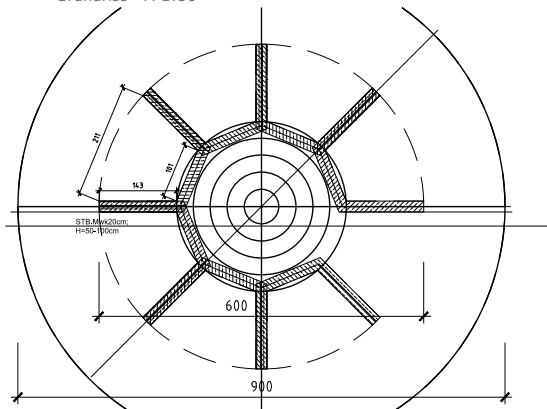

Gemeinde Wienerwald Ortsteil Grub

Perspektive



Friedhof - Urnenhügel

Entwurf M 1:50, 1:100

... Friedhof Grub

Bei der Einzäunung des Friedhofs möchten wir weitgehend auf eine Friedhofsmauer verzichten und mit natürlichen Materialien arbeiten. Hier sollen die Elemente Holz, Metall und Stein in einem harmonischen Zusammenspiel zum Einsatz kommen und begrünt werden.

Im Inneren des Friedhofs soll eine Verabschiedungs- und Aufbahrungshalle mit 2 Kühlmöglichkeiten entstehen. Im Rahmen dessen braucht es einen Raum zum Umkleiden des Priesters und der Bestatter, ebenso ist ein Platz an dem notwendige Utensilien gelagert werden können nötig. Ebenfalls wird eine von außen zugängliche WC-Anlage in diesem Gebäude untergebracht sein.

Straßenseitig sind Parkmöglichkeiten geplant und eine Wertstoffsammelinsel, die das fachgerechte entsorgen der am Friedhof anfallenden Wertstoffe ermöglicht. Diese Wertstoffsammelinsel soll etwas größer dimensioniert werden, um die zu klein gewordene Wertstoffsammelinsel in Grub zu entlasten. Die Wertstoffsammelinsel wird so positioniert werden, dass die Totenruhe gewahrt wird, ähnlich wie neben dem Friedhof in Sulz.

Wenn wir auch in der heutigen Zeit oftmals den Tod und das Sterben gerne verdrängen, können wir ganz plötzlich und unvorbereitet damit konfrontiert werden. Das kann

Jung und Alt treffen. Auch in der heutigen Zeit passiert es, dass man ein Ungeborenes oder Neugeborenes verabschieden muss, ein Angehöriger wird durch eine schwere Krankheit oder einem plötzlichen Unfall mitten aus dem Leben gerissen und genau dann ist ein Ort in der eigenen Ortschaft wichtig zu dem man ohne fremde Hilfe gehen kann, um seine lieben Verstorbenen an ihrer letzten Ruhestätte besuchen zu können und auch seine eigene Trauer ausleben kann.

Grub ist eine sehr junge und stark wachsende Katastralgemeinde. Durch den starken Zuzug sinkt auch die Verbundenheit mit der Gemeinde Heiligenkreuz, in der derzeit ein Großteil der Verstorbenen Gruber bestattet werden.

In der nächsten Gemeinderatssitzung wird sich der Gemeinderat auf Initiative von Bürgermeister Michael Krischke mit dem Thema einer Bürgerbefragung befassen. Ein nächster Schritt wird die Bildung einer Arbeitsgruppe sein, in der gemeinsam mit der Bevölkerung dieses Projekt geplant und erarbeitet werden soll.

Dieses Vorhaben ist auf die nächsten Jahrzehnte ausgelegt, genau in diesen Dimensionen sollte eine Gemeindeführung auch denken und planen.

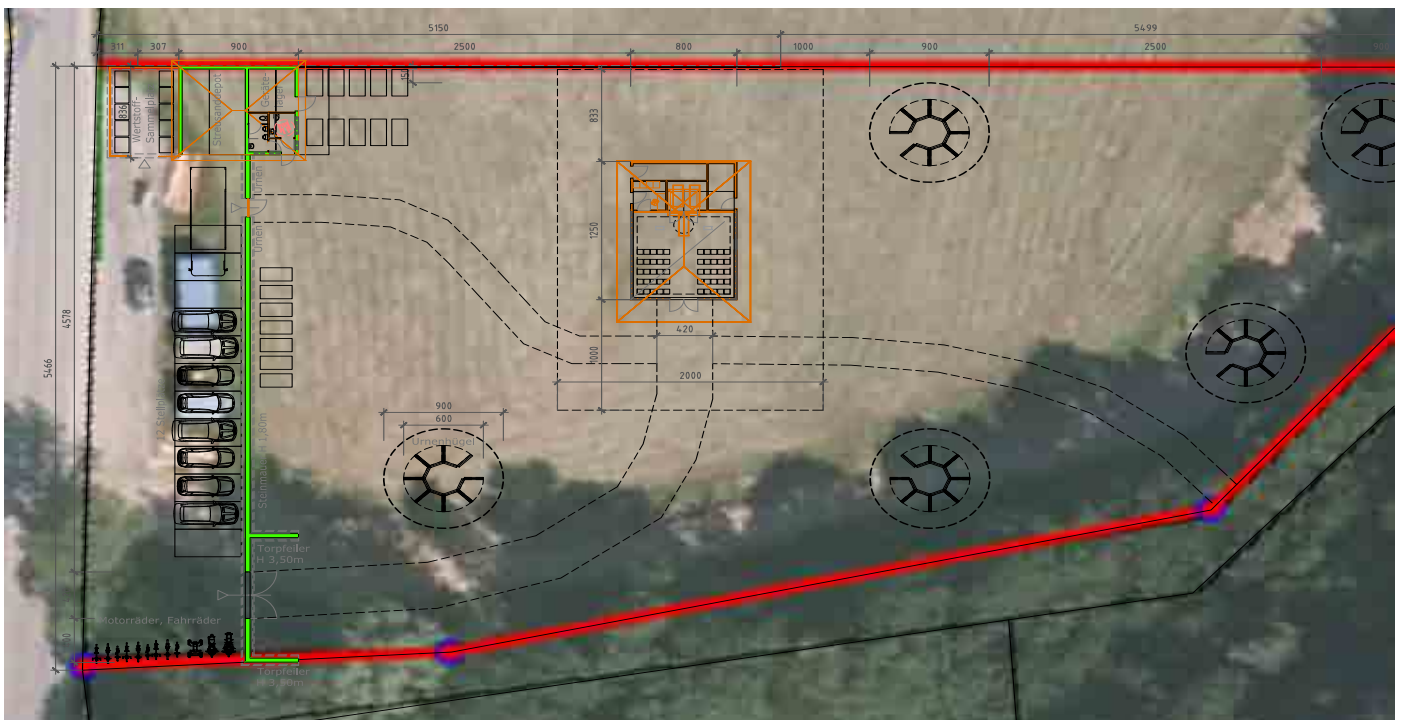

Bericht Seniorenbund



Am 5. Oktober 2018 kamen krankheitsbedingt nur 7 Senioren zu unserem Kartenspielnachmittag.

Unser Halbtagesausflug am 9. Oktober 2018 führte uns nach Wien Schönbrunn, wo wir bei herrlichem Wetter eine Fahrt mit der Panoramabahn unternahmen. Anschließend fuhren wir zur Fa. Heindl in das Schokomuseum. Nach einer Filmvorführung konnten wir diverse Süßigkeiten verkosten und auch kaufen. Den Abschluss bildete ein Besuch beim Heurigen „Ranch“ in Guntamsdorf.

Zu unserem monatlichen Treffen am 16. Oktober 2018 kamen 49 Senioren in den Dornbacherhof. Nach der Tagesordnung wurden den Geburtstagskindern vom Oktober gratuliert, vor allem Herrn Josef Stephan zum 75. und dem Hausherrn, Herrn Franz Schöny, zum 81. Geburtstag.

Am 25. Oktober 2018 wurden unsere älteren Senioren (ab 80) zu einem Mittagessen im Gasthaus „Keller am Kanal“ in

Gumpoldskirchen eingeladen. Sie erhielten einen Essensgutschein über € 10,-. Die Fahrt erfolgte mit Privatautos.

Vor 54 Mitgliedern wurde der Seniorennachmittag am 13. November 2018 im Dornbacherhof abgehalten. Nach Bekanntgabe der kommenden Aktivitäten wurde den Geburtstagskindern vom November gratuliert. Da feiert Herr Beck seinen 90. Geburtstag! Frau Dirsch legt mit Ende des Jahres aus gesundheitlichen Gründen die Betreuung der Ortsgruppe Sittendorf zurück und übergibt an Herrn Andreas Peyrerl.

Weitere Termine:

Jeden Montag und Mittwoch um 10 Uhr Nordic Walking.

Wegen Treffpunkt bitte Anruf an Obfrau Ertl unter 0699/14304050

11. Dezember: Adventfeier unter Mitwirkung der Kindergartenkinder von Grub um 15 Uhr

15. Dezember: Fahrt zum Adventmarkt nach Rust ab Sulz um 14 Uhr

20. bis 27. Mai 2019: Reise nach Montenegro mit Moser Reisen. Bitte um umgehende Anmeldung

16. bis 22. Juni 2019: Seniorenurlaub nach Mellau

(Wilfried Jung)

Aktivitäten des Kulturvereins

Gemeinsames Volksliedersingen

Am 10. November fand im Gemeindesaal in Sulz ein gemeinsames Volksliedersingen statt.

Frau Hedi Geyer unterstützte uns dankenswerterweise mit ihrer Gitarre.

Die Idee entstand aus Gesprächen in meinem Freundes- und Bekanntenkreis, um die Erhaltung des alten Volksliedgutes zu fördern. Es sollte ein aktiver Beitrag sein, bei dem quer durch alle Bevölkerungsschichten jeder mitmachen kann. Das Singen in der Gemeinschaft ist aus der heutigen Zeit fast völlig verschwunden.

So bereitete ich mit Freude dieses gemeinsame Volksliedersingen vor und wurde nicht enttäuscht. Viele sind gekommen, um endlich wieder jene Lieder zu singen, welche sie in ihrer Schulzeit erlernt hatten und teilweise noch auswendig konnten. Bei Brötchen und Kuchen ließen wir diesen stimmungsvollen Abend ausklingen.

Auf allgemeinen Wunsch werde ich diese Veranstaltung im nächsten Frühjahr wiederholen.

(Erika Rasch)



Theater Lampenfiba



So hieß das Stück der heurigen Herbstproduktion der Theatergruppe Lampenfiba. Der exzentrische Großindustrielle, Konsul Konrad Lehmann will die Menschen studieren. Er beteiligt sich unter dem Namen Müller an einem Preisausschreiben seiner eigenen Firma. Er gewinnt als 2. Platziertes einen zehntägigen Aufenthalt im Grandhotel in den Bergen. Er verkleidet sich als armer Mann und reist so im Hotel an. Er möchte herausfinden, wie die Menschen in dem exklusiven Hotel auf einen armen Schlucker reagieren. Als Begleiter hat er seinen Diener Johann mit, der die Rolle eines gut situierten Privatiers übernimmt und seinen Herrn, Konsul Lehmann, nicht erkennen darf. Doch Lehmanns Tochter Isabella bereitet das Hotel vor der Abfahrt ihres Vaters auf die Ankunft des verkleideten Millionärs vor. Gleichzeitig steigt auch der Gewinner des Preisausschreibens, der arbeitslose Werbefachmann Dr. Paul Scheinpflug im Grandhotel ab. Die beiden Herren werden verwechselt und so nimmt die lustige Verwechslungskomödie ihren Lauf. Eine lustige Verwechslungskomödie, die das Publikum zum Lachen brachte!



Gasthof Wöglerin
Musik: Die Wienerwald Buam

Einlass: 19 Uhr **Beginn: 20 Uhr**
 Vorverkauf unter 0680/2032434 oder 02238/8210
 pro Person inkl. Platzreservierung: € 15,- / Abendkasse: € 18,-
 Veranstalter von: **KULTURVEREIN Wienerwald**

Punschstand

in Dornbach

am 15.12.2018
 von 17:00 bis 24:00 Uhr
 Wo: beim Feuerwehrhaus



Es gibt: Kinderpunsch, Punsch und Glühwein
 Diverse Imbisse und Langos

Der Reinerlös wird an die Freiwillige Feuerwehr Dornbach gespendet.

Wir freuen uns auf Ihr Kommen!



Freiwillige Feuerwehr Sulz im Wienerwald
 Wir laden Sie ein, zu unserem traditionellen
Punschstand
 am
23. Dezember 2018
15:00 - 20:00 Uhr
 beim Feuerwehrhaus Sulz

Für Ihr feiliches Wohl wird mit selbstgemachtem Kinderpunsch, Punsch und Glühwein, sowie Kartoffelpuffer und Langos gesorgt.

Auf Ihren geschätzten Besuch freuen sich die Kameraden der FF Sulz!

Der Reinerlös wird für die Ausrüstung und Ausbildung der Feuerwehrjugend verwendet

Der Verein Faschingsgruppe Grub lädt zur

3. Gruber Faschings-sitzung

Freitag, 25. Jänner 2019, 19.00 Uhr
Samstag, 26. Jänner 2019, 18.00 Uhr

GRUB

Durch das bunte Programm führt Harald Granitzer

Eintritt: Freie Spende

Freie Sitzplatzwahl!
Einlass 1 Stunde vor Beginn

Um Kartenreservierung wird gebeten:
 Tel. 0676-4660677



Auf Euer Kommen, gerne auch verkleidet, freut sich die Faschingsgruppe Grub!

Veranstaltungen

Wir gratulieren

... den glücklichen Eltern zur Geburt



Brank Sophie, 22.9.2018
 Landauer Emma, 9.10.2018
 Milinovic Mia, 14.10.2018
 Rattenschlager Johann, 25.10.2018
 Fila Benjamin, 5.11.2018

Frau gfGR Karin Höß durfte die neuen Gemeindeglieder im Namen des Bürgermeisters herzlich willkommen heißen und das Geschenk der Gemeinde in der Höhe von EUR 100,- zur Geburt überreichen

... ganz herzlich zum Geburtstag

Herrn Merz Peter, Ing.	Frau Mayer-Roberts Renate
Herrn Pluhatsch Ignatz	Herrn Stephan Franz
Frau Liska Gabriele	Herrn Geyer Johann, DI
Frau Embacher Maria	Frau Schöny Christine
Herrn Embacher Erich	Frau Blieberger Ingrid
Frau Thonet-Drechsel Ingeborg	Herrn Fahrecker Erich
Herrn Obermayer Kurt	Herrn Klecandr Johann, Ing.
Frau Bernhard Beate	Frau Peyerl Christine
Herrn Verwilst Karl	Herrn Strini Franz
Herrn Böckmann Josef Hermann, Dr.	Herrn Glück-Rajetzky Erhard
Frau Ulm Eva	Frau Karlhofer Christiane

Wir veröffentlichen gerne Ihren Geburtstag, Ihre Hochzeit, die Geburt Ihres Kindes und auch das Ableben eines lieben Angehörigen.

Wenn Sie eine Veröffentlichung wünschen (gerne auch mit Photo), dann senden Sie die Daten bis spätestens 15. eines jeden Monats an khoess@aon.at od kontaktieren Sie mich unter 0676/ 94 190 24

HolzKnechtBua

Patrick Piss
 Brennholz, Baumfällung, Baumschlägerung & Baumabtragung

Dr. Kasimir Graff Gasse 11 +43-699-101 41 073
 2384 Breitenfurt Patrick.Piss@gmx.at

**DIE ANTWORT IST:
 JA, HABEN WIR!**

Wir sind Österreichs
 größter Autohändler.

PORSCHE
 WIEN - LIESING

Ketzergrasse 120, 1234 Wien
 Tel.: 01/863 63 - 0



www.porschewienliesing.at

 Meine Bank in Sulz

 Tel: 05/9400-3012, Fax 05/9400-4012
 Hauptstraße 210, 2392 Sulz



Montag und Mittwoch: 7.30 - 12.30 Uhr
 Freitag: 13.30 - 19.00 Uhr

Natürlich vereinbaren wir auch gerne außerhalb
 der Öffnungszeiten einen Beratungstermin!

www.rrb-moedling.at Ihre Berater der RRB Mödling

**Transporte
 Baggerarbeiten
 Herbert Happenhofer**



Leopoldigasse 1 a
 2392 Sulz

Tel. + Fax 0 22 38 / 85 38
 Handy 0676 / 431 40 07

Rankl 2531 Gaaden/Mödling
 Ebenfeldweg 13

Schlosserei - Metallbau
STAHL-ALU-NIRO

Tore - Türen - Fenstergitter - Zäune
 Alufenster - Wintergärten - Brandschutztüren
 Torautomatik - Service- u. Rep.-Arbeiten

Tel. 02237/7354, Fax DW 90
 schlosserei@rankl.at • www.rankl.at

WWW.KFZAUER.AT



KFZ AUER

LACKIERER SPENGLER WERKSTATT

- Unfallinstandsetzung inkl. Versicherungsabwicklung
- Hagelschadeninstandsetzung
- §57a Pickerüberprüfung
- Windschutzscheiben-Reparatur- und Austausch
- Service und Reparaturen aller Marken

Hauptstraße 172, 2534 Alland

Tel.: 02258 / 20 827

LEISTUNGSLEISTUNG

Wir sind von 0-24 Uhr
für Sie erreichbar

2571 Altenmarkt
Hauptstraße 62
T 02673/2235
2534 Alland
Hauptstraße 153
T 02258/2234



Alexander Cepko KG

Tradition - Pietät - Innovation

Ihr verlässlicher Partner im Trauerfall
seit 1960

Der Tod eines geliebten Menschen ist sicher ein einschneidendes Moment im Leben seiner Angehörigen. Aber gerade jetzt ist es wichtig, richtig zu handeln und die notwendigen Schritte zu setzen. Wir unterstützen Sie in allen Belangen!



Webseite
immer online
halten Sie auf
unserer Website

www.cepko.at

KRONEIS Ges.m.b.H.



Bmst. Dipl. Ing. Erich Winter
BAUMEISTER UND ZIMMERMEISTER

2534 Alland
Gewerbestraße 1
www.kroneis.info

Tel.+Fax: 02258/8253
Mobil: 0676/92 49 269
office@kroneis.net

Impressum

Medieninhaber, Herrsteller Volkspartei Niederösterreich, 3100 St. Pölten, Ferstlergasse 4; Herausgeber und Redaktion: Volkspartei Wienerwald, GPO Karin Höß, St. Lukasweg 80 H 10, 2392 Stangau.; Herstellungsort: Wienerwald;

Homepage: vp-wienerwald.at Facebook: [Volkspartei Wienerwald](https://www.facebook.com/VolksparteiWienerwald)

Redaktionsschluss ist der 15. eines jeden Monats (außer Juni u Juli) Redaktion: Katharina Lechner und Karin Höß, Email: khoess@aon.at

Bankverbindung IBAN: AT28 3225 00000 1207240